



www.sinoholdinggroup.com



REEL/DRUM
OF STEEL
FROM EXPERIENCE

SINO HOLDING GROUP

Mob/Weber/Whatsapp/Wechat: +86-15800408255 Skype:vladimir-lu122

E-mail:sales1@sinoholdinggroup.com or vladimir-lu@mail.ru

Office address: 16F, No. 277 Green International building, Zheqiao Road,
Pudong New Area, Shanghai, China.

SINO HOLDING GROUP

Introduction

Sinoholding Group was established in 1997, the predecessor was processing department in Zhangjiagang Copper High and New technology Group, and after restructuring the Zhangjiagang Copper Co., Ltd was established which mainly engaged in oxygen-free copper rod production and processing.

In early 2006, Sinoholding Machinery Technology Co., Ltd. was established as a joint venture to start production of high standard copper and aluminum material processing equipment, wire and cable processing equipment.

At the end of 2006, a joint venture was established in Yangzhou Chengming Electric Co., Ltd., engaged in the production of high standard machine reels, conugated bobbins and other products.

In 2014, in order to better serve foreign customers, Shanghai Office, a international trade window, Sinoholding International Trade Co., Ltd. was set up.

In 2014, after setting up the international trade window, the company not only expanded the influence in the production of copper and aluminum, but also in the domestic and foreign industries of wire and cable production, as well as the sales channels of international and domestic counterparts.

In 2015, the companies were merged into the Sinoholding Group.

The Sinoholding Group combines research and development, production, sales and after-sales service support as a whole in the group. Focuses on copper and aluminum processing equipment and wire and cable processing equipment. Targets on the highest international standards of equipment design, specialized production, making the company occupy a high position in product quality improvement of due to the pursuit of continuous improvement, at the same time, experienced after-sales team to ensure high-quality after-sales service with a quick response.

Since the founding of the Company, we have been committed to providing high-quality copper and aluminum processing equipment, wire and cable processing equipment and mechanical reels. Tailor-made the entire production line technology solutions and plant programs according to the actual customer requirements for each customer. Our equipment and products are exported to more than 40 countries all over the world like Germany, Greece, South Korea, Russia, Saudi Arabia, Egypt, Iran, Algeria, Iraq, India, Nigeria, Turkey, Ukraine, Kazakhstan, Uzbekistan, Turkmenistan, Romania, Azerbaijan, Armenia, Australia.

The company insists on the principle of impressing customers with sincerity, persuading customers with quality and retaining customers with service, providing each customer with the most economical, efficient and perfect overall project plan, growing together with customers and sharing the joy of success.

О компании

Синохолдинг Группы основаны на 1997г, предыдущая компания это часть переработки медной продукции из компании Чжанцзяконой медной новой технологической группы компаний, после реорганизация создали Чжанцзяконой завод медных продукциях. В начале 2006г. создали компании Синохолдинг машиностроение технической начали производиться высококачественное оборудование по производству медных, алюминиевых и кабельных продукциях. В конце 2006г. создали компании Янчжоу Чэнмин электростроение, начали производиться высококачественное катушки и барабаны. На 2014г. для того, чтобы поставит более лучшие сервисной услуги иностранным клиентам, создали Шанхайское агенство и компании экспорта Шанхай Синохолдинг Машиностроение. На 2015г. объединили все компании и создали Синохолдинг Группы Компании.

Наша компания это группа компаний, которая включены проектирование, производство, продажа и послепродажное обслуживание на стороне оборудования по производству медных, алюминиевых и кабельных продукциях. Сосредоточиться на ориентации на самые высокие международные стандарты проектирования оборудования, специализированного производства, что делает компанию улучшением качества продукции для непрерывного совершенствования, в то же время, опытный специалисты обеспечивают качественные послепродажное обслуживание и самый быстрый ответ.

После 2014 года, создали Шанхайское агенство и компании экспорта Шанхай Синохолдинг Машиностроение, в дополнении расширить свой бизнес на стороне переработки медной, алюминиевой и кабельной продукции, ещё агент международным и внутренним каналов продаж на стороне оборудования по производству медных, алюминиевых и кабельных продукциях.

С момента основания компании мы стремимся предоставлять высококачественное оборудование для обработки меди и алюминия, оборудования по производству медных, алюминиевых и кабельных продукциях и высококачественные катушки, а также в соответствии с фактическими требованиями заказчика для каждого клиента, специализирующегося на всех технологиях производства и технологиях производства. Наше оборудование и продукция экспортируются в Германию, Грецию, Южную Корею, Россию, Саудовскую Аравию, Египет, Иран, Алжир, Ирак, Индию, Нигерию, Турцию, Украину, Казахстан, Узбекистан, Туркменистан, Румынию, Азербайджан, Армению, Австралию. Например, в мире более 40 стран.

Компания настаивает на том, чтоб искренне убеждать клиентов, качество убеждать клиентов и услуги убеждать клиентов, предоставляя каждому клиенту наиболее экономичной, эффективной и совершенный общий план проекта, растущий вместе с клиентами и разделяющий радость успеха.



CONTENTS

Punching reel	05
Punching reel (with large bore)	07
Flat high speed reel	09
Double layer high speed reel	11
Corrugated reel (integral)	13
Corrugated reel for delivery (integral)	15
Corrugated reel (collapsible)	17
Corrugated reel for delivery (collapsible)	18
Flat strengthened reel	19
H-shaped reel	20
Coiler	21
Other products	22

Application Сторона применения	Medium and high speed take-up and pay-off Отдача и приём (намотка) провода на средней и низкой скорости
Surface processing Обработка поверхности	Finish machining of inner side of cylinder or side plate Точная обработка обечайки или внутренней стороны боковой планки
Customized Настроили под клиента	Steel seal logo, weight, number or spraying words Лого, вес, нумерация или знак на краске сухого штампа
Options Опция	Surface treatment using ordinary paint or baking finish Красить или лак горячей сушки на поверхности

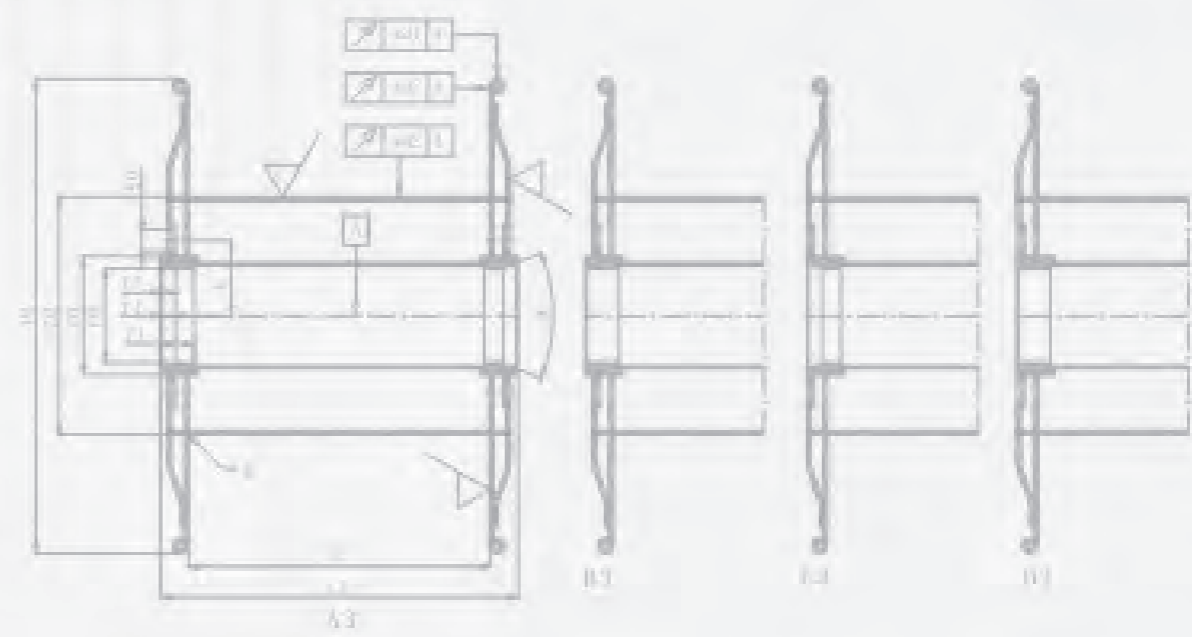

SPECIFICATION	D1	D2	D3	D4	D5	E	L1	L2	T4	T5
315	315	180		127			236	200		
		200		125						
		224								
355	355	200		126	16	100		265	224	
		224		127						
		250								
400	400	224		125				300	250	
		250		127						
		280								
450	450	250	180	125				335	280	20
		280		127						
		315								
500	500	280		125				375	315	
		315		127						
		355								
560	560	315		125	28	100		425	355	
		355		127						
		400								
630	630	355		125				475	400	
		400		127						
		450								
710	710	400		250				530	450	
		450								
		500								
800	800	450	300	250	40	170		600	500	40
		500								
		560								
1000	1000	560		250				750	630	
		630								
		710								
1250	1250	710		250		50	250		950	800
		800								
		900								

Application Сторона применения	Medium and high speed take-up and pay-off Отдача и приём (намотка) провода на средней и низкой скорости
Surface processing Обработка поверхности	Finish machining Все точная обработка
Customized Настроили под клиента	Steel seal logo, weight, number or spraying words Лого, вес, нумерация или знак на краске сухого штампа
Options Опция	Surface treatment using ordinary paint or baking finish Красить или лак горячей сушки на поверхности

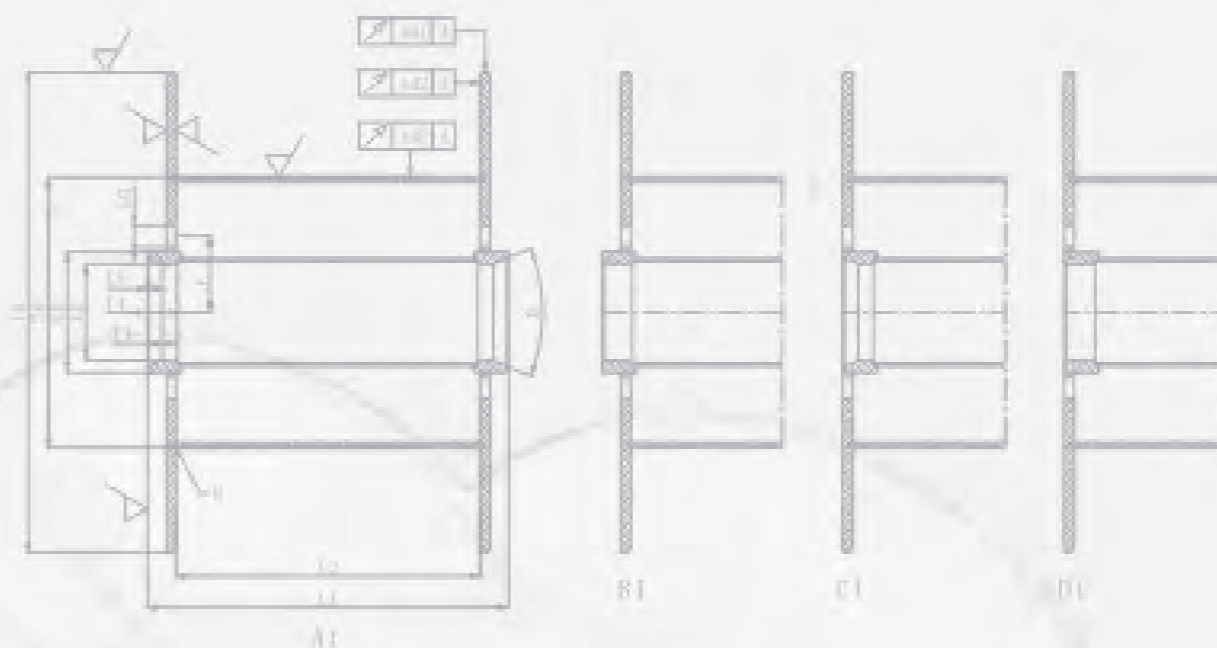

SPECIFICATION	D1	D2	D3	D4	D5	E	L1	L2
200	200	100		25	16	40	150	125
300	300	217		127	18	90	290	270
315	335	180/ 224		125/127	16	100	236	200
355	355	200/ 250			16	100	265	224
400	400	165		125/127	18	100	270	250
450	450	250/ 315	160	125/127	28	100	335	280
500	500	217/ 270		70/80 125/127	22	100	320	300
560	560	315/ 400		125/127	28	100	425	355
630	630	355/ 420		125/127	28	100	475	400
710	710	400/ 500		125/127	28	100	530	450
800	800	450	300		40	160	600	500
1000	1000	630		250	50	250	750	630

Application
Сторона применения

Medium and low speed take-up and pay-off
Отдача и приём (намотка) провода на средней и низкой скорости

Surface processing
Обработка поверхности

Axle hole machining
Обработка отверстия вала станком

Customized
Настроили под клиента

Steel seal logo, weight, number or spraying words
Лого, вес, нумерация или знак на краске сухого штампа

Options
Опция

Surface treatment using ordinary paint or baking finish
Красить или лак горячей сушки на поверхности

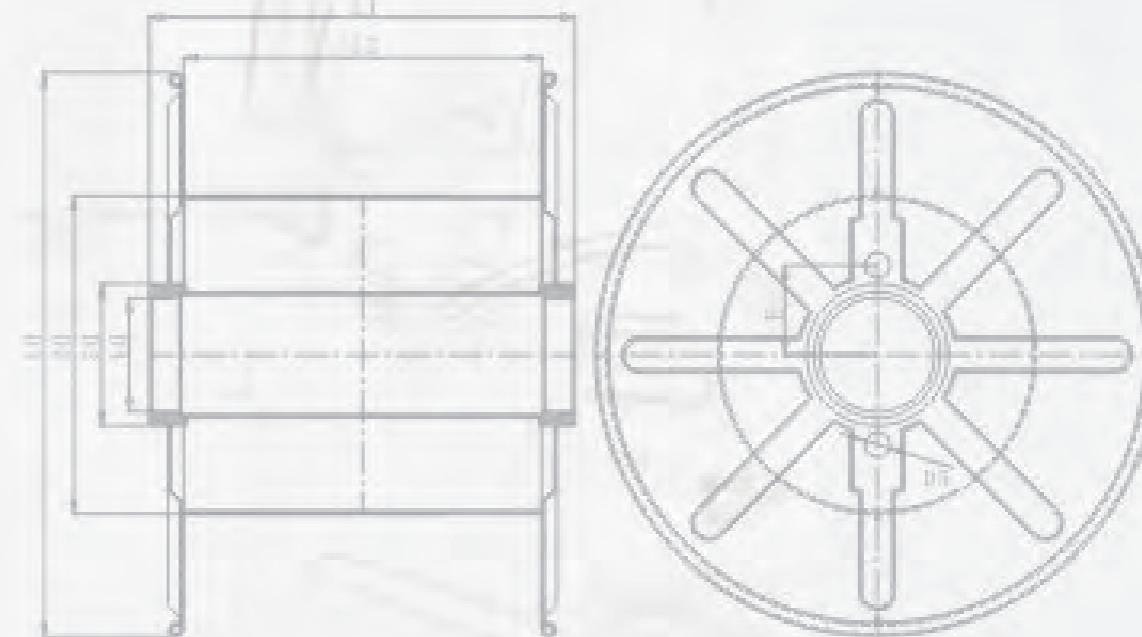

SPECIFICATION	D1	D2	D3	D4	D5	E	L1	L2
315	315	180 224			16		238	200
355	355	200 250					265	224
400	400	224 280					300	250
450	450	250 315					335	280
500	500	280 355	160	125/127		170	375	315
560	560	355 400			28		425	355
630	630	355 400					475	400
710	710	400 500					530	450
800	800	450 560	300	250	40	170	600	500

Application Сторона применения	Medium and low speed take-up and pay-off Отдача и приём (намотка) провода на средней и низкой скорости
Surface processing Обработка поверхности	Axle hole machining Обработка отверстия вала станком
Customized Настроили под клиента	Steel seal logo, weight, number or spraying words Лого, вес, нумерация или знак на краске сухого штампа
Options Опция	Surface treatment using ordinary paint or baking finish Красить или лак горячей сушки на поверхности

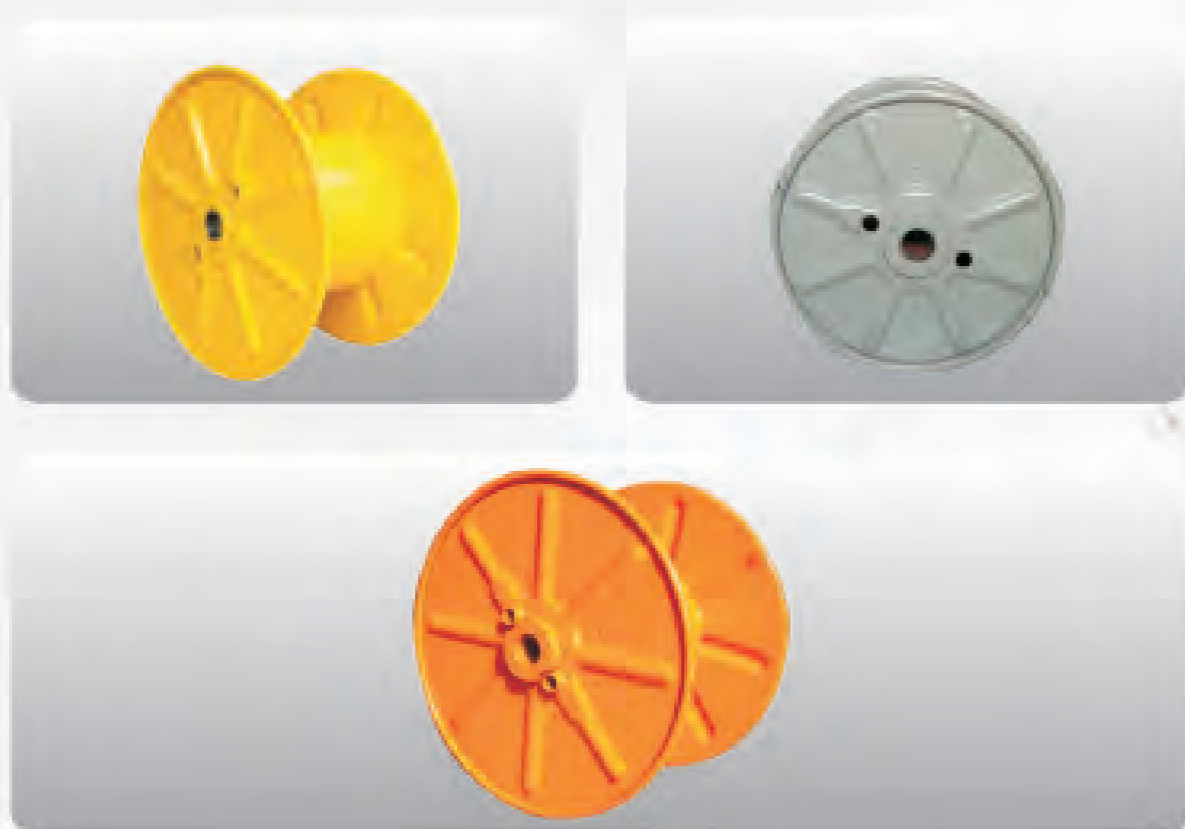
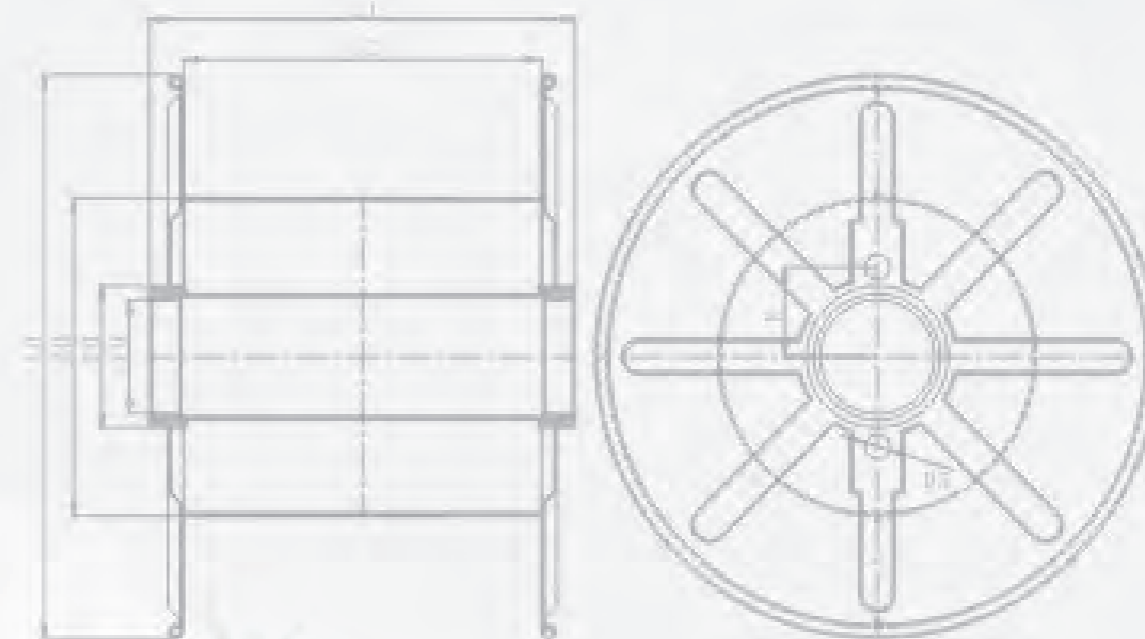

SPECIFICATION	D1	D2	D3	D4	D5	E	L1	L2
250	250	100 125			8-16		190	160
315	315	125 160	60	36	16	40-60	236	200
355	355	140 180					265	224
400	400	160 200					300	250
450	450	180 225					335	280
500	500	200 250	112	56	16-32	71-112	375	315
560	560	224 280					425	355
630	630	250 315					475	400
710	710	355					530	450
800	800	400	160	80	28-40	160	600	500
900	900	450					670	560
1000	1000	500					750	630

Application Сторона применения	Large section wire taking up and paying off of medium and low speed Отдача и приём (намотка) провода с большим сечением на средней и низкой скорости
Surface processing Обработка поверхности	Axle hole machining Обработка отверстия вала станком
Customized Настроили под клиента	Steel seal logo , data plate Лого и шильдик на краске сухого штампа
Options Опция	Surface treatment using ordinary paint or baking finish Красить или лак горячей сушки на поверхности

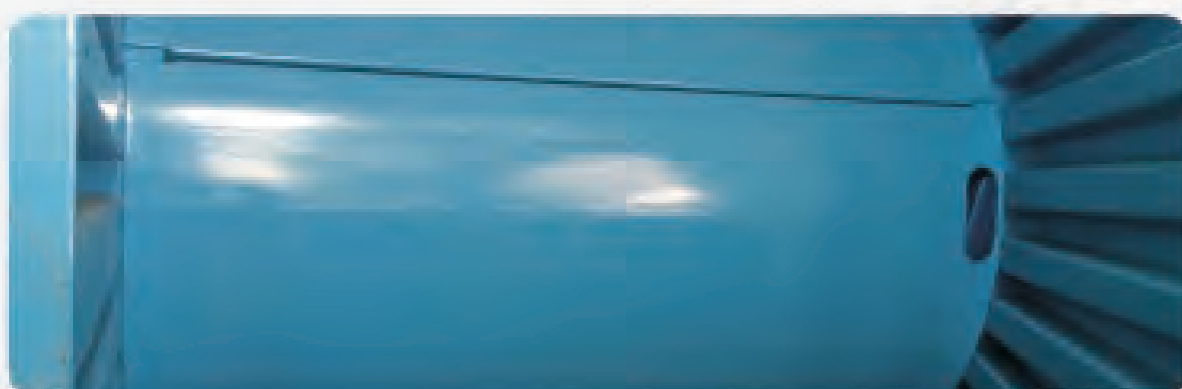

Application Сторона применения	One or more time delivery Однократная и многократная доставка
Surface processing Обработка поверхности	Axle hole machining Обработка отверстия вала станком
Customized Настроили под клиента	Steel seal logo , data plate Лого и шильдик на краске сухого штампа
Options Опция	Surface treatment using ordinary paint or baking finish Красить или лак горячей сушки на поверхности

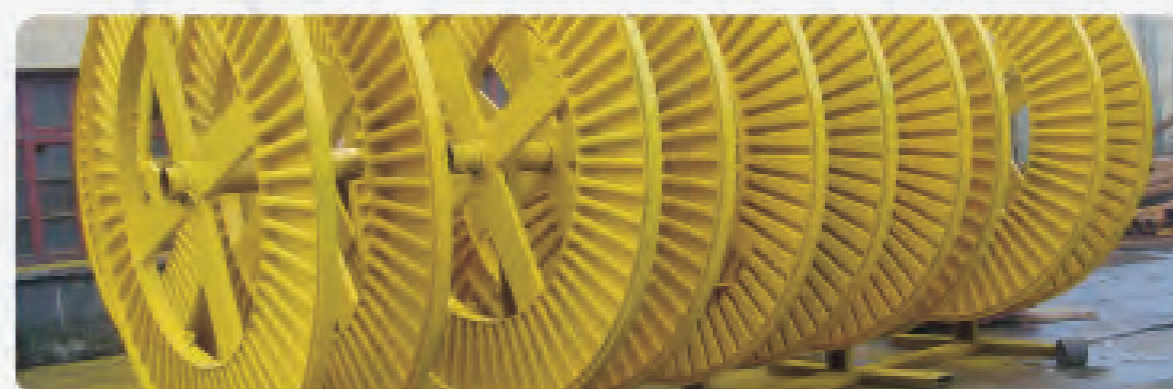
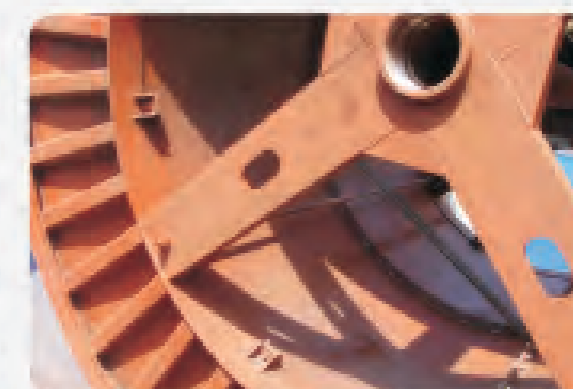
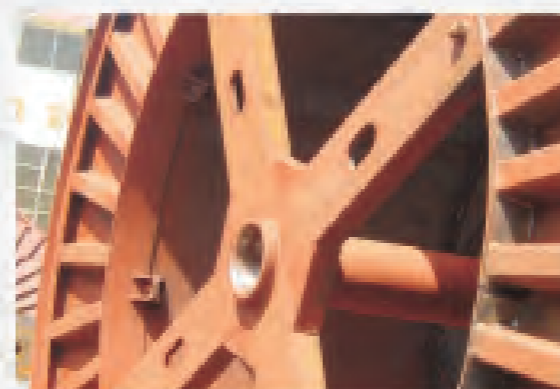

Application
Сторона применения

One or more time delivery
Однократная и многократная доставка

Surface processing
Обработка поверхности

Axle hole machining
Обработка отверстия вала станком

Customized
Настроили под клиента

Steel seal logo , data plate
Лого и шильдик на краске сухого штампа

Options
Опция

Surface treatment using ordinary paint or baking finish
Красить или лак горячей сушки на поверхности

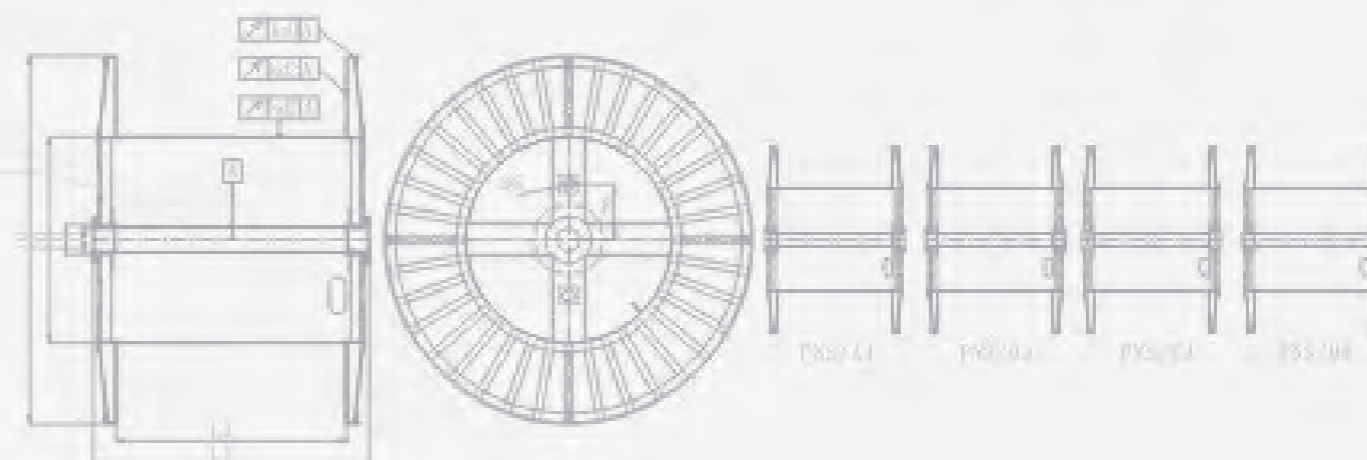

SPECIFICATION	D1	D2	D3	D4	D5	E	L1	L2
1000	1000	500			40	160	710	560
1250	1250	630	160	80			900	710
1400	1400	710						
1600	1600	800					1120	900
1800	1800	1000						
2000	2000	1000					1360	1120
		1250						
2240	2240	1120					1450	1220
		1400						
		1250					1360	1120
2500	2500	1400					1450	1220
		1600	200	125	65	300	1690	1380
2800	2800	1800						
3000	3000	1800						
		2000						
3150	3150	1800					2000	1600
		2000						
3390	3390	2000						
		2360						
3550	3550	2000						
		2360						
3750	3750	2380						
		2650					2240	1800
4000	4000	2650						
		2800	400	200	80	1000		
4250	4250	2850					2500	2000
		2800						
4500	4500	2800						
		3000						



Application
Сторона применения

Large section wire taking up and paying off of medium and low speed
Отдача и приём (намотка) провода с большим сечением на средней и низкой скорости

Surface processing
Обработка поверхности

Axle hole machining
Обработка отверстия вала станком

Customized
Настроили под клиента

Steel seal logo , data plate
Лого и шильдик на краске сухого штампа

Options
Опция

Surface treatment using ordinary paint or baking finish
Красить или лак горячей сушки на поверхности

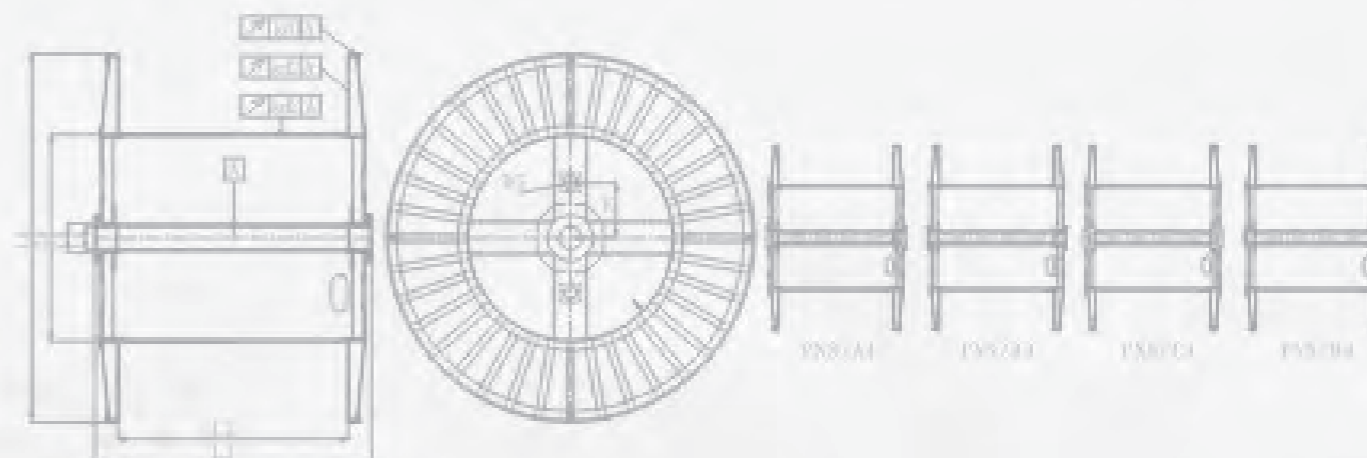

SPECIFICATION	D1	D2	D3	D4	D5	E	L1	L2
1000	1000	500					750	630
1120	1120	560			40	160	850	710
1250	1250	630	160	80			950	800
1400	1400	710					1060	900
1600	1600	800					1180	1000
1800	1800	1000	200	100			1320	1120
2000	2000	1120				300	1500	1250
2240	2240	1250	250	125	65		1700	1400
2500	2500	1500					1900	1600
2800	2800	1800	280	140			2120	1800
3150	3150	2000	300	160		500	2300	2000
4000	4000	2800	350	200	80	500	2300	2000

Application
Сторона применения

Medium and low speed take-up and pay-off
Отдача и приём (намотка) провода на средней и
низкой скорости

Surface processing
Обработка поверхности

Customized
Настроили под клиента

Steel seal logo , data plate
Лого и шильдик на краске сухого штампа

Options
Опция

Surface treatment using ordinary paint or baking finish
Красить или лак горячей сушки на поверхности

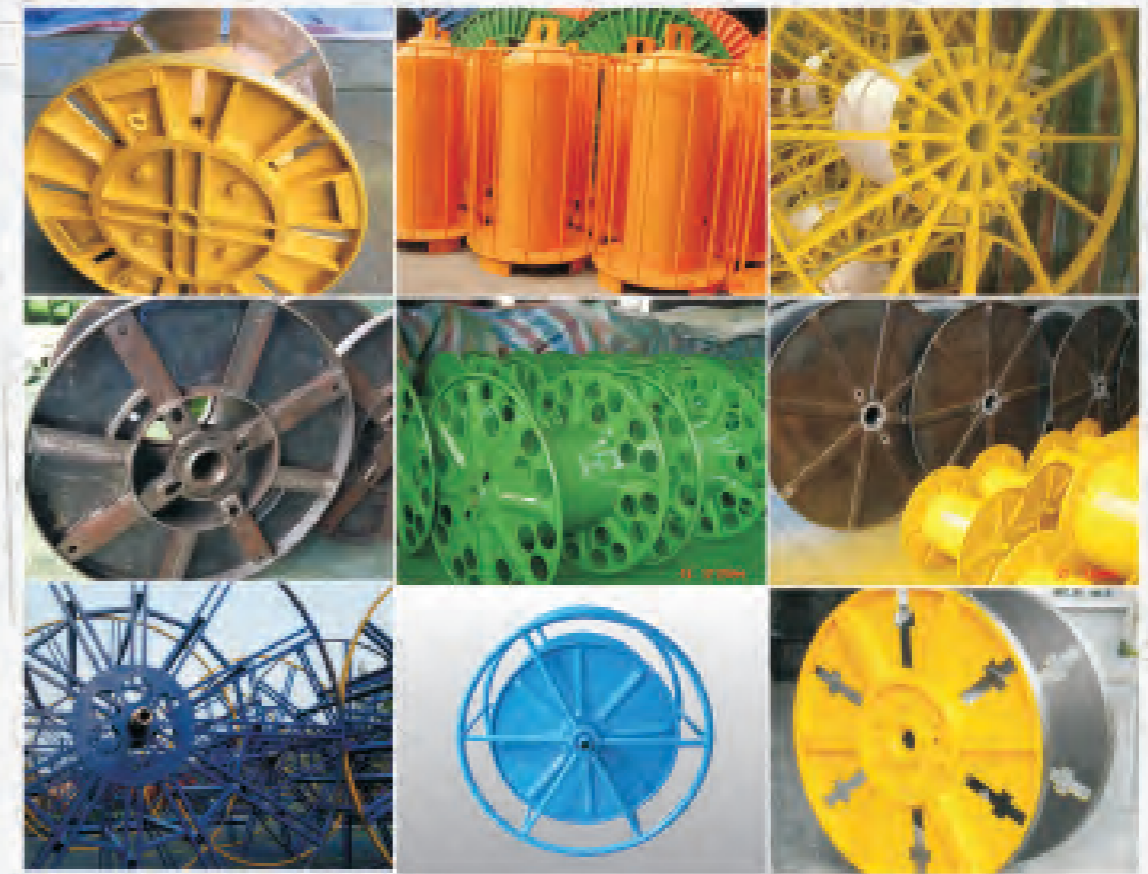

Flat strengthened reel
Плоскостная усиленная катушка

Application Сторона применения	Medium and low speed take-up and pay-off Отдача и приём (намотка) провода на средней и низкой скорости
Surface processing Обработка поверхности	Cylinder finish machining Точная обработка трубы
Customized Настроили под клиента	Steel seal logo, weight, number or spraying words Лого, вес, нумерация или знак на краске сухого штампа
Options Опция	Surface treatment using ordinary paint or baking finish Красить или лак горячей сушки на поверхности



H-shaped reel
Двухавровая катушка

Application Сторона применения	One or more time delivery Однократная и многократная доставка
Surface processing Обработка поверхности	Axle hole machining Обработка отверстия вала станком
Customized Настроили под клиента	Steel seal logo, data plate Лого и шильдик на краске сухого штампа
Options Опция	Surface treatment using ordinary paint or baking finish Красить или лак горячей сушки на поверхности

